

ČESKÁ NÁRODNÍ BANKA

## **PODMÍNKY**

omezené anonymní soutěže na umělecký návrh  
pamětní stříbrné 500 Kč mince ke 100. výročí narození Jiřího Koláře

V Praze v dubnu 2013

## PODMÍNKY

omezené anonymní soutěže na umělecký návrh pamětní stříbrné 500 Kč  
mince ke 100. výročí narození Jiřího Koláře

- 
- 1) Česká národní banka vypisuje omezenou anonymní soutěž na návrh pamětní stříbrné 500 Kč mince, která bude vydána v roce 2013.

**Do soutěže bylo vyzváno šest výtvarníků. Jména těch, kteří přislíbili účast jsou uvedena v abecedním pořádku:**

- pan Jaroslav Bejvl

- akademický sochař Jiří Harcuba

- Mgr. Petr Horák

- akademický sochař Vladimír Oppl

- akademický sochař Ivan Řehák

- akademický sochař Michal Vitanovský.

**Soutěže se mohou zúčastnit i další výtvarníci, avšak bez nároku na vypisovací odměnu a bez nároku na režijní odměnu.**

- 2) Soutěž se řídí ustanoveními § 847 - § 849 občanského zákoníku o veřejné soutěži.  
3) Účelem soutěže je získání hodnotného a technickým podmínkám vyhovujícího návrhu.

Vydáním stříbrných 500 Kč mincí má být nejširší veřejnosti připomenuto 100. výročí narození významného výtvarníka, básníka a překladatele Jiřího Koláře.

**Hlavní technickou podmínkou soutěže je odevzdání kruhového návrhu provedeného v sádře (lící a rubová strana samostatně) o průměru 180 - 200 mm (bezpodmínečný požadavek mincovny - překročení je důvodem k vyloučení z hodnocení) v patřičné síle, aby snesl manipulaci bez upevnění na podložku. Každý návrh musí být označen soutěžní značkou (heslem vyjádřeným slovně, popř. číselně; kreslené značky jsou nepřipustné) na rubové straně sádrových kotoučů, a to stejnou na lící i rubové straně návrhu mince. Návrhy musejí být předkládány v definitivní podobě, to znamená, že po technické stránce musejí být po drobných úpravách podle požadavků mincovny způsobilé k výrobě razidel. **Zásadní podmínkou je, aby pod jednou značkou byl předložen kompletní návrh mince, tj. aby obsahoval alespoň jednu lící a jednu rubovou stranu.****

Mincovní pole musí mít tvar dutého zrcadla s nejnižším bodem uprostřed modelu, které se směrem k okrajům zvyšuje, což je podmínkou pro příznivou charakteristiku tečení materiálu. Technický výkres geometrie modelovací formy je uveden v příloze. Maximální výška plastiky (reliéfu) ve středové části modelů je 2 mm. Plastika musí pokrývat nejméně 50 % plochy mincovního pole; plošné proporce plastiky na jedné straně musí odpovídat plošným proporcím plastiky druhé strany. Při modelaci plastiky je nutné zohlednit její rozmístění v mincovním poli. Masivní a vysoká plastika na jedné straně vyžaduje nižší plastiku na protilehlé ploše druhé strany a naopak.

- 4) Na lící straně (aversu) je nutno umístit v opisu (při obvodu mince) nebo v nápisu (řádcích) název státu „ČESKÁ REPUBLIKA“ a nominální hodnotu mince se zkratkou peněžní jednotky „500 Kč“. Jako dominantna lící strany může být použit:

- a) buď motiv tradičně zdůrazňující, že mince je platidlem České republiky, tj. **umělecká kompozice heraldických zvířat z velkého státního znaku České republiky**, případně doplněná drobným dekorem vztahujícím se k tématu mince,
- b) nebo **motiv vztahující se bezprostředně k tématu mince**.

Umělecká kompozice heraldických zvířat musí být ztvárněna tak, aby nedocházelo k nečitelným stylizacím či nechtěnému karikování, a aby byla v souladu s provedením rubové strany. Kompozice nesmí být přímým ztvárněním velkého státního znaku podle vyobrazení v příloze zákona o státních symbolech České republiky (vyobrazení je připojeno k těmto podmínkám). V případě, že **kompozice je dominantou lící strany, nemusí zaujímat celou plochu mincovního pole, musí však být umístěna v horní části mince**, tvoří-li pouze doprovodný prvek, může být umístěna kdekoliv, vždy však neznevazujícím způsobem.<sup>1</sup> Na místě, kde by podle mínění autora měla být značka mincovny, bude umístěno kolečko o průměru 8 - 10 mm (propočteno na model o průměru 180 - 200 mm).

Na rubové straně (reversu) je nutno ztvárnit portrét nebo vyjádřit motiv vztahující se k osobě Jiřího Koláře, nápis nebo opis „**JIRÍ KOLÁŘ**“ a letopočty „**1914 – 2014**“. Na místě, kde by měla být autorská značka, umístí výtvarník čtvereček o velikosti 8 x 8 až 10 x 10 mm (propočteno na model o průměru 180 - 200 mm).

Řešením hrany se výtvarník nemusí zabývat.

Mince bude ražena ze slitiny o 925 dílech stříbra a 75 dílech mědi, její průměr bude 40 mm a hrubá hmotnost 25 g. Ražena bude také ve špičkové kvalitě, u níž zvlášť dobře vynikne vrcholný lesk i v drobných ploškách proti matovému reliéfu. K této okolnosti by měli účastníci soutěže přihlídnout. Soutěžící mohou shlédnout v pracovní dny od 9 do 15 hod. vzorové modely pamětních mincí a mince špičkové kvality<sup>2</sup> v sekci peněžní a platebního styku České národní banky v Praze 1, Na Příkopě 28; tamtéž se mohou seznámit s publikacemi o mincích. Návštěvu lze dohodnout se sekretářkou Komise pro posuzování návrhů na české peníze, tel. 22441 3409.

- 5) Soutěžní návrhy musejí být odevzdány nebo odeslány poštou do **12. hodiny dne 10. května 2013 (pátek)** na adresu:

**a) pro poštovní styk**

Česká národní banka  
Sekce peněžní a platebního styku  
Na Příkopě 28  
115 03 Praha 1

**b) pro osobní doručení mimo den uzávěrky**

Česká národní banka - podatelna  
vchod ze Senovážné ul.,

na dveřích proti vchodu mezi turnikety jsou uvedena telefonní čísla, na která je nutno volat a uvést, že jde o odevzdání sádrového modelu.

**Doba příjmu: 7.00 až 17.00, v pátek 7.00 až 15.00 hod.**

<sup>1</sup> Počet heraldických zvířat v kompozici není pevně stanoven – může se jednat o samostatné zvíře (český lev, moravská orlice, slezská orlice), kombinaci dvou zvířat (např. obou orlic), pokud je to významné vzhledem k tématu mince, úplnou trojicí zvířat nebo jejich čtveřicí tak, jak je ve velkém státním znaku. Protože samostatný český lev je na oběžných mincích ČR a trojice zvířat na mincích zlatých, za nejvhodnější se pro pamětní stříbrné mince považuje čtveřice (popř. dvojice) heraldických zvířat.

<sup>2</sup> České a československé pamětní mince a některé jejich sádrové modely lze shlédnout i v Expozici České národní banky. Podrobnější informace o Expozici ČNB a možnosti ji navštívit jsou k dispozici na internetových stránkách ČNB [www.cnb.cz](http://www.cnb.cz).

**c) pro osobní styk v den uzávěrky**

**Česká národní banka, rovněž vchod ze Senovážné ul., salónek pro návštěvy** (chodba vpravo za vchodem)

**Doba příjmu : 9.00 až 12.00 hod.**

Ke každému návrhu musí být připojena zalepená obálka označená stejnou soutěžní značkou (heslem) jako na modelech. Obálka musí obsahovat lístek se jménem autora návrhu, jeho adresou a shodnou soutěžní značkou jako na obálce. Doporučuje se uvést i telefonní číslo pro případ nutnosti rychlého spojení. **Žádáme autory, aby na lístku s adresou uvedli i bankovní spojení, případně včetně specifického symbolu (osobní konto atd.) pro bezhotovostní převod úhrady za případné finanční ohodnocení návrhu.** Pokud byly údaje ČNB sděleny v minulosti a nezměnily se, stačí uvést jméno autora a značku s poznámkou „údaje nezměněny“.

Návrhy odeslané poštou musejí být avizovány poštou dopisem na adresu uvedenou v tomto bodu, nebo e-mailem na adresu [petra.madarova@cnb.cz](mailto:petra.madarova@cnb.cz), nebo telefonicky na číslo uvedené v bodech 5 a 7. V oznámení je nutno uvést podací číslo odesílajícího poštovního úřadu. U balíkových zásilek je rozhodující hodina a datum poštovního razítka na průvodce. Návrhy musejí být zaslány v obalech pro křehké zásilky odpovídajících přepravním pravidlům pošty. Zásilky musejí být na vnějším obalu označeny „Soutěž na PSM Jiří Kolář“. Zásilky doručené osobně do ČNB rovněž musejí být řádně zabaleny, aby nemohlo dojít k jejich poškození; zásilky předávané na podatelnu je nutno označit „Sádrové modely pro sekci peněžní a platebního styku“.

Doručené návrhy zůstávají po dobu tří dnů po zhodnocení návrhů Komisí pro posuzování návrhů na české peníze vystaveny v sekci peněžní a platebního styku ke shlédnutí výtvarníkům, kteří se zúčastnili soutěže. Po uplynutí tří dnů si mohou výtvarníci vyzvednout své návrhy zpět.

- 6) Soutěžní návrhy zhodnotí Komise pro posuzování návrhů na české peníze. Předsedou komise je ředitel odboru ochrany platidel, členy komise jsou renomovaní výtvarníci, medailéři, teoretici výtvarného umění a učitelé uměleckých škol. Komisi svolává Česká národní banka jako vypisovatelka soutěže. Administrativní práce pro komisi zajišťuje sekretářka komise, Mgr. Petra Madarová, pracovnice sekce peněžní a platebního styku České národní banky, tel. 22441 3409.
- 7) **Vyzvaní autoři, kteří se zúčastní soutěže a splní soutěžní podmínky obdrží vypisovací odměnu ve výši 10 000 Kč.**

Pro nejhodnotnější návrhy se stanoví tyto ceny:

I. cena ..... 40 000,- Kč

II. cena ..... 25 000,- Kč

III. cena ..... 18 000,- Kč

**Bude-li cena udělena návrhu některého z nevyzvaných účastníků soutěže, obdrží autor rovněž odměnu 10 000 Kč.** Kromě toho může komise rozhodnout o udělení odměn i dalším hodnotným návrhům. Komise může rovněž od udělení kterékoliv z cen upustit, anebo částky určené na ceny rozdělit jiným způsobem, a to i ve formě odměn. Ceny a odměny vyplatí Česká národní banka do 30 dnů od výroku komise.

V případě, že komise nedospěje k rozhodnutí o udělení cen a rozhodne o pořádání užší soutěže pro minimálně dva vybrané výtvarníky, obdrží její účastníci vyzývací odměnu. Vítězný návrh získá I. cenu, zbývající návrhy již v užší soutěži dále honorovány nebudou. Od udělení I. ceny může komise upustit.

Ceny a odměny ze soutěže vyšší než 10 000 Kč budou podle § 36 odst. 2 písm. l) zákona č. 586/1992 Sb., o dani z příjmu ve znění pozdějších předpisů, sníženy o daň z příjmů ve výši 15 %.

- 8) Výběr soutěžních návrhů pro realizaci provádí bankovní rada České národní banky. Bankovní rada není vázána názorem komise, k realizaci však může být vybrán pouze návrh, kterému byla udělena některá z cen, nebo návrh z užší soutěže.

Autorovi, jehož soutěžní návrh bude realizován (líc i rub), bude vyplacena autorská odměna za užití díla (převedení reprodukčního práva k ražbě neomezeného počtu mincí s ročníkem ražby 2014) a výtvarnou spolupráci při realizaci, v celkové částce 50 000 Kč, a to na základě smlouvy uzavřené s autorem. Neprijme-li autor, jehož soutěžní návrh bude vybrán k realizaci, návrh smlouvy o převedení reprodukčního práva k ražbě do 15 dnů poté, co mu bude doručen, vyhrazuje si ČNB právo zahájit jednání o realizaci s autorem jiného návrhu. V případě kombinace lící a rubové strany dvou autorů obdrží každý autor polovinu uvedené částky.

Autor návrhu vybraného k realizaci je povinen na hraně sádrových modelů vyznačit tzv. ražební postavení, t.j. vzájemnou polohu lícové a rubové strany.

Bude-li nutno provést na přijatém návrhu úpravy, je autor povinen provést je bezplatně ve spolupráci s určenou mincovnou a za tím účelem se na vyzvání do mincovny dostavit. Věcné náklady spojené s cestou autora do mincovny budou hrazeny Českou národní bankou zvlášť po předložení příslušných dokladů. Jestliže by autor návrhu vybraného k realizaci nemohl provést či dokončit z jakéhokoliv důvodu definitivní úpravy ve stanovené době, má Česká národní banka právo nechat úpravy provést jiným výtvarníkem nebo zadat k realizaci jiný návrh.

Po realizaci návrhu obdrží autor dva kusy autorských odražků mince ve špičkové kvalitě.

Pokud nebude mince realizována vůbec, obdrží výtvarník, který v soutěži získal I. cenu, k této ceně částku 20 000 Kč. Pokud bude realizován jiný návrh než ten, kterému byla udělena I. cena, dostane autor návrhu, který získal první cenu, částku 20 000 Kč.

- 9) Autorské právo k oceněným návrhům zůstává nedotčeno. Návrhy splňující soutěžní podmínky, které v soutěži obdržely ceny nebo byly odměněny alespoň částkou 10 000 Kč, se stávají vlastnictvím České národní banky.

ČESKÁ NÁRODNÍ BANKA

Sekce peněžní a platebního styku

Ing. Jana Báčová, CIA  
ředitelka sekce

JUDr. Jaroslav Moravec  
předseda komise

**Jiří Kolář**  
(24. 9. 1914 – 11. 8. 2002)

Jiří Kolář byl jedním z neoriginálnějších českých umělců druhé poloviny 20. století a jeho dílo dosáhlo světového významu. Jeho tvorba se neomezovala pouze na výtvarné umění, ale byl známý i jako básník a překladatel. Narodil se v roce 1914 v Protivíně v rodině pekaře, zanedlouho se však rodina přestěhovala do Kladna, kde vychodil měšťanskou školu. Vyučil se truhlářem a následně se živil různými příležitostnými pracemi jako pomocný dělník na stavbách či hlídač. V roce 1944 se seznámil se svojí budoucí manželkou Bělou, pozdější významnou výtvarnicí. Po válce krátce pracoval jako nakladatelský redaktor družstva Dílo a od roku 1950 se věnoval pouze umělecké tvorbě.

V umělecké sféře se Jiří Kolář prosadil nejprve jako básník a předkladatel, publikoval v řadě periodik jako byl Kvart, Lidové noviny, Host do domu apod. S Jindřichem Chalupeckým se stal jedním ze zakládajících členů Skupiny 42. Společný všem členům skupiny 42 byl zájem o velkoměsto a především o život lidí na jeho periferii. Jako básník Kolář debutoval sbírkou *Křestný list*, ve které poprvé použil formu literární koláže. Z hlediska formy byl ovlivněn avantgardní poezií a jeho tvorba se vyznačovala na první pohled často nesouvisějícími asociacemi. Specifickou součástí Kolářovy literární tvorby tvoří knihy psané v deníkové formě, kterou poprvé použil v roce 1949 v knize *Roky v dnech*. Nejvýznamnější Kolářovou básnickou sbírkou jsou *Prométheova játra* z roku 1950. V ní projevil odpor vůči jakékoliv formě totalitní vlády, za což byl následně v letech 1952 – 1953 uvězněn.

Jako výtvarník se Jiří Kolář poprvé prosadil již v roce 1937, kdy měl první výstavu v divadle E. F. Buriana, poté se ale začal věnovat zejména literární tvorbě a překladům a k výtvarnému umění se vrátil až v průběhu padesátých let. Mezi jeho rané práce patřily tzv. konfrontáže, obrazy založené na spojení motivů s příbuznými či naopak protichůdnými vlastnostmi. Tou dobou také ještě často propojoval koláže s básnickými texty. Na přelomu 50. a 60. let dospěl k novým technikám, jako byla roláž (reprodukce rozřezané na pruhy a znovu složené), proláž (obrazy vložené do jiného proříznutého obrazu), muchláž (deformované obrazy) či chiasmáž, při které roztrhal různé druhy písma či notových záznamů a opět spojil dohromady s odlišným významem. Jiří Kolář vymyslel celou řadu nových technik koláže, které popsal ve *Slovníku metod*.

První významná Kolářova výstava se uskutečnila v roce 1962 v prostorách Spolku Mánes a od té doby vystavoval pravidelně. Jeho kariéru však na dlouhou dobu poznamenala sovětská okupace v srpnu 1968 a následný zákaz vystavování a publikování. V roce 1970 vážně onemocněl, důvodem bylo nejen obrovské tvůrčí nasazení, ale i situace po sovětské okupaci Československa roku 1970. Silou vůle však překonal následky nemoci a začal znovu intenzivně pracovat. Doma sice nesměl celá sedmdesátá a osmdesátá léta vystavovat, ale naopak v zahraničí jeho dílo získávalo stále větší pozornost, v roce 1975 a 1979 měl retrospektivní výstavu např. v Guggenheimově muzeu v New Yorku.

V roce 1977 Jiří Kolář podepsal Chartu 77 a v Československu se stal nežádoucí osobou. V roce 1979 mu československé úřady znemožnily vrátit se ze studijního pobytu v Berlíně a o rok později se s manželkou Bělou odstěhovali do Francie. Do vlasti se začal navracet až od roku 1990, kdy se mimo jiné stal jedním z iniciátorů založení ceny Jindřicha Chalupeckého. Do vlasti se manželé Kolářovi vrátili natrvalo až v roce 1999 v souvislosti se zhoršujícím se zdravotním stavem Jiřího Koláře. Jiří Kolář zemřel 11. srpna 2002.

**Obrázky:** 1. – 2. Civilní portréty Jiřího Koláře

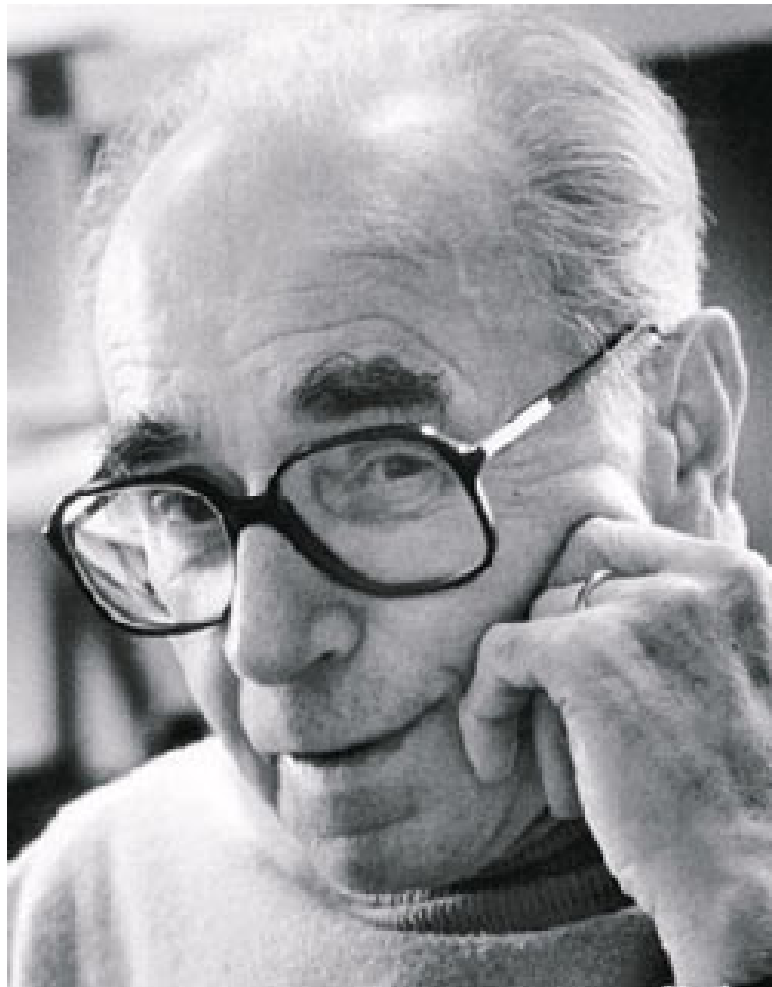

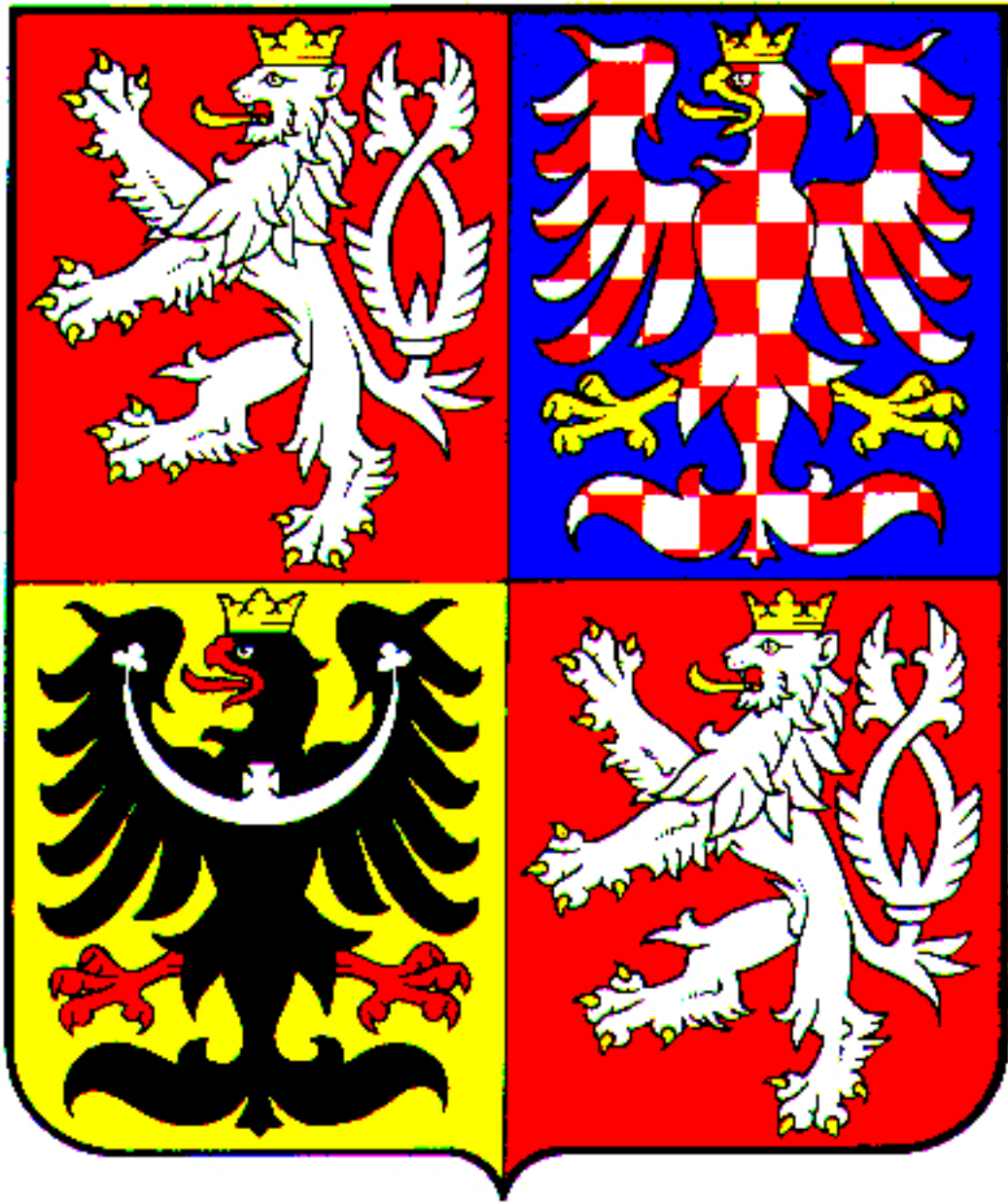



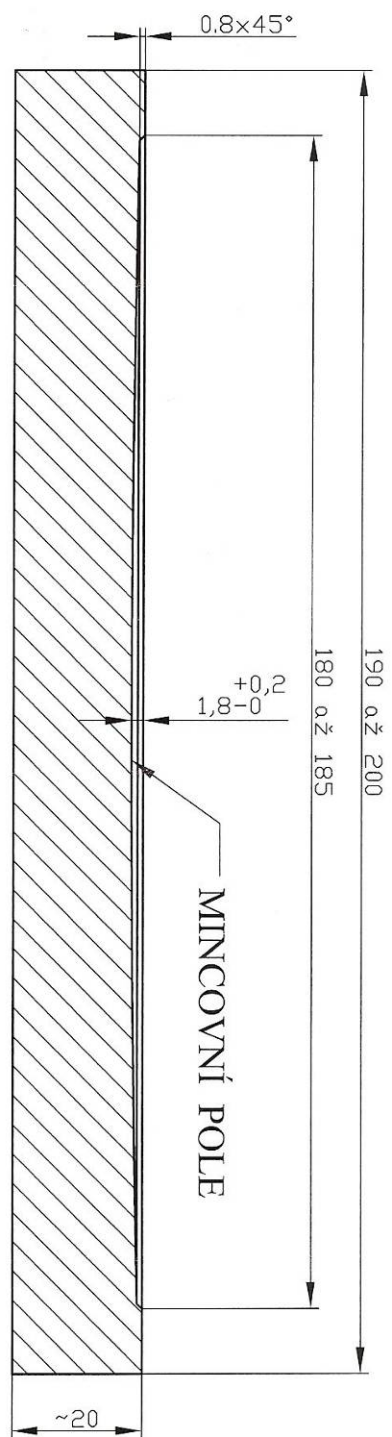

## Emisní plán pamětních mincí v letech 2011-2015

### Stříbrné 200 Kč mince

<b>2011</b>	Zahájení výuky na pražské konzervatoři	březen
	První veřejný let Jana Kašpara	duben
	* Jiří Melantrich z Aventina	červen
	+ Petr Vok z Rožmberka	říjen
<b>2012</b>	+ Rudolf II.	leden
	Založení Sokola	únor
	Založení Junáka	duben
	* Kamil Lhoták	červen
	Postaven Obecní dům v Praze	listopad
<b>2013</b>	20 let ČNB a české měny	únor
	* Josef Bican	duben
	* Alois Klar	červen
	Založení kláštera Zlatá koruna	září
	* Otto Wichterle	říjen
<b>2014</b>	* Bohumil Hrabal	březen
	* Kryštof Harant z Polžic a Bezdruzic	červen
	Založení československých legií	srpen
	* Tomáš Baťa ml.	září
<b>2015</b>	Bedřich Hrozný rozluštil chetitštinu	březen
	Josef Božek předvedl parovůz	červen
	* Jan Perner	září
	založení Českých Budějovic jako královského města a počátek vaření piva v Českých Budějovicích	září

### Stříbrné 500 Kč mince

<b>2011</b>	Karel Jaromír Erben	listopad
<b>2012</b>	Jiří Trnka	únor
<b>2013</b>	Beno Blachut	červen
<b>2014</b>	Jiří Kolář	září
<b>2015</b>	Václav Thám	říjen

### Zlaté mince 5000 Kč – Mosty České republiky

<b>2011</b>	Most v Písku	duben/květen
	Most ve Stříbře	září/říjen
<b>2012</b>	Most v Náměšti nad Oslavou	duben/květen
	Negrelliho viadukt v Praze	září/říjen
<b>2013</b>	Most v Lenoře	duben/květen
	Most v Žampachu	září/říjen
<b>2014</b>	Jizerský viadukt na trati Tanvald-Harrachov	duben/květen
	Most v Karviné-Darkově	září/říjen
<b>2015</b>	Žďákovský most	duben/květen
	Mariánský most v Ústí nad Labem	září/říjen

### Zlaté mince 10 000 Kč

<b>2012</b>	Zlatá bula sicilská	září
<b>2015</b>	Jan Hus	červen